



Allegare ai testi di pag.3 e 4 • This sheet to be with texts on pages 5 and 6  
 Fiche à associer aux textes des pages 7 et 8 • Dieses Datenblatt muß vom Text von S.9-10  
 Ficha a unirse a textos pág.11 y 12 • Приложить к текстам на стр. 13 - 14

Nova

Wood  
Stone

## Free standing

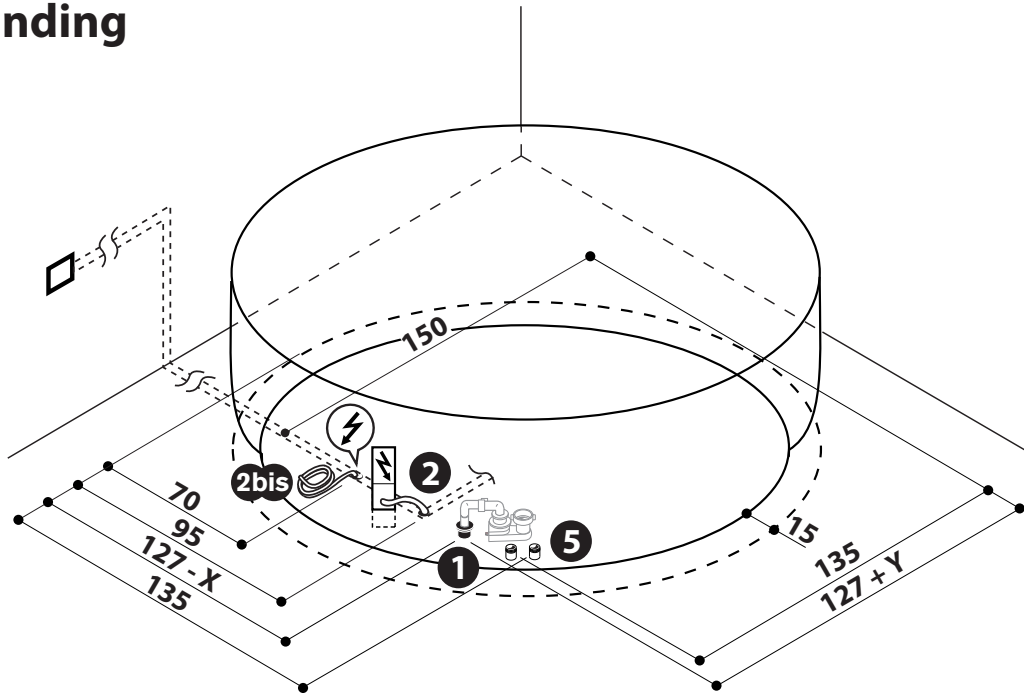

2bis  
(optional)

TRASFORMATORE LUCI DA COLLEGARE, CON UN INTERRUTTORE BIPOLARE, ALL'IMPIANTO DELL'IMMOBILE • LIGHT TRANSFORMER TO BE CONNECTED, WITH A BIPOLAR SWITCH, TO THE SYSTEM OF THE BUILDING • TRANSFORMATEUR POUR ÉCLAIRAGE À RACCORDER AVEC UN INTERRUPTEUR BIPOLAIRE À L'INSTALLATION DE L'IMMEUBLE • TRANSFORMATOR DER BELEUCHTUNG ZUM ANSCHLUSS AN DIE ANLAGE DES GEBÄUDES MIT EINEM ZWEIPOLIGEM SCHALTER • TRANSFORMADOR LUCES PARA CONECTAR, CON UN INTERRUPTOR BIPOLAR, A LA INSTALACIÓN DEL INMUEBLE • ТРАНСФОРМАТОР ОСВЕЩЕНИЯ, ПОДСОЕДИНЯЕМЫЙ С ДВУХПОЛЮСНЫМ ВЫКЛЮЧАТЕЛЕМ К СИСТЕМЕ ПОМЕЩЕНИЯ

2bis (optional)

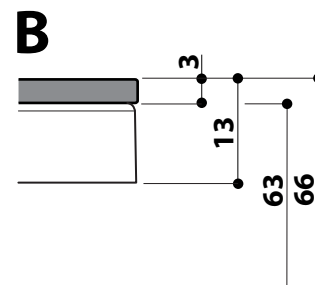
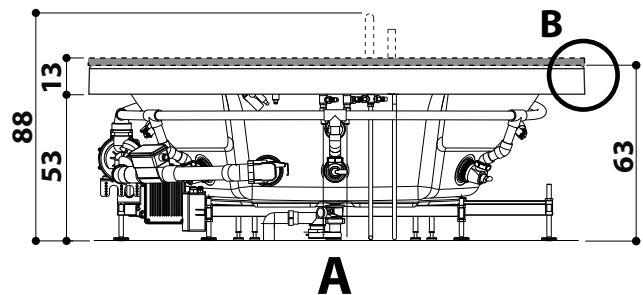
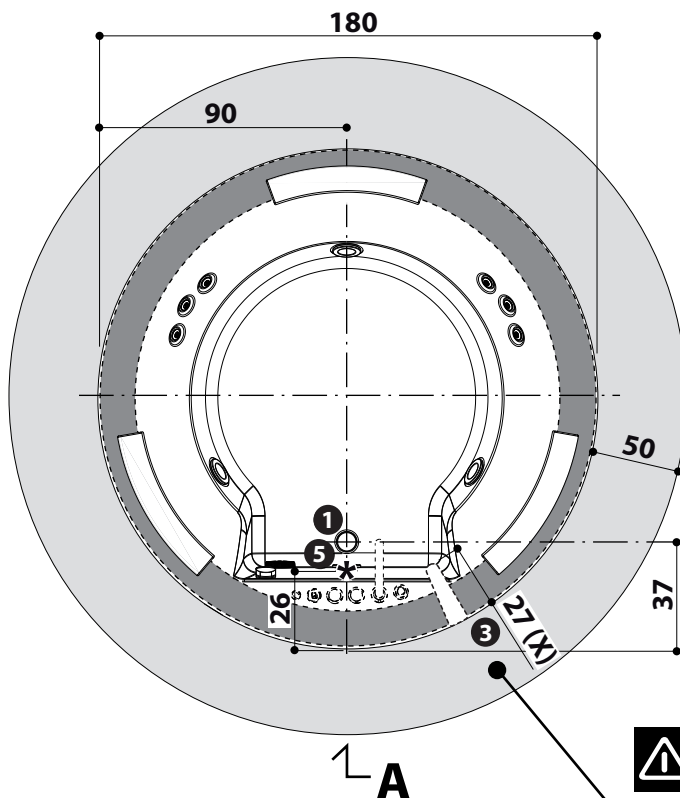
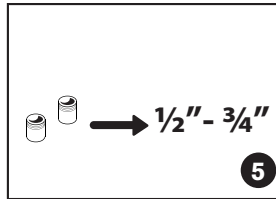
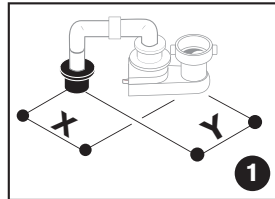
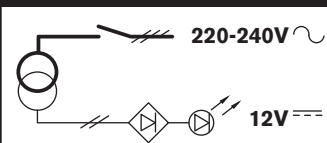

ZONA LIBERA - ACCESS SPACE  
 BANDE LIBRE - FREIRAUM  
 ESPACIO LIBRE - СВОБОДНАЯ ЗОНА



**CARATTERISTICHE IDRAULICHE • HYDRAULIC SPECIFICATIONS • CARACTERISTIQUES HYDRAULIQUES**

**HYDRAULIK-ANGABEN • CARACTERISTICAS HIDRAULICAS • ГИДРАВЛИЧЕСКИЕ ХАРАКТЕРИСТИКИ**



|  |                              |                           |
|--|------------------------------|---------------------------|
| VOLUME D'ACQUA • WATER VOLUME • CONTENANCE D'EAU • FASSUNGSVERMÖGEN • CONTENIDO DE AGUA • Гбъем воды .....       | lit                          | <b>510</b> <sup>(y)</sup> |
| QUANTITÀ D'ACQUA • WATER CONTENT • VOLUME D'EAU • NUTZINHALT • CANTIDAD DE AGUA • Аоличество воды .....          | lit                          | <b>400</b> <sup>(z)</sup> |
| ALLACCIAMENTO RUBINETTERIA • TAP CONNECTIONS • ROBINETTERIE • ANSCHLUSSE • GRIFERIA • Подключение кранов .....   | Ø 1/2" [3/4"] <sup>(w)</sup> |                           |
| BOCCHETTE • WHIRLPOOL FITTINGS • BUSES • ANZAHL MASSAGEDÜSEN • BOQUILLAS • лорсунки ( IDRO/ГИДРОМАССАЖНЫЕ) ..... | n°                           | <b>4 + 6</b>              |
| PILETTA DI SCARICO • DRAIN • VIDAGE • ABLAUF • DESAGÜE • ИЛИВ .....  | Ø                            | <b>1 1/2"</b>             |

(y) al livello del troppo pieno • at the overflow level • au niveau du trop plein • Wasserstand bis zum Überlauf • a nivel rebosadero • на уровне перелива  
(z) richiesta per l'idromassaggio di una corporatura media • required for whirlpool of one person of average stature • pour une personne de corpulence moyenne  
Wassermassage für 1 Person mittlerer Größe • para una persona de corpulencia media • необходимо для гидромассажа человека среднего телосложения  
(w) rubinetteria elettronica • electronic tap • robinetterie électronique • elektronisch armaturen • grifería electrónica • краны с электронными

**CARATTERISTICHE ELETTRICHE • ELECTRIC SPECIFICATIONS • CARACTERISTIQUES ELECTRIQUES**

**ELEKTRO-ANGABEN • CARACTERISTICAS ELECTRICAS • ЭЛЕКТРИЧЕСКИЕ ХАРАКТЕРИСТИКИ**



|  | A            | B            | C            | GRUPPO UNIT GROUPE TYP GRUPO UZEL | A JP12 DIS T/B/TLC B JP12 F DIS T/B/R TLC C JP12 F DIS T/A/R TLC |
|--|--------------|--------------|--------------|-----------------------------------|--|
| Volt/Вольт .....   | 220/240      | 220/240      | 220/240      |                                   |  |
| Ampère/Ампер .....   | 6(18)        | 6(18)        | 6(18)        |                                   |  |
| Elettropompa • Electric pump • Eléctropompe .....  | 1,2          | 1,2          | 1,2          |                                   |  |
| Elektropumpe • Electrobomba • ЭЛЕКТРОНАСОС .....   | 1,2          | 1,2          | 1,2          |                                   |  |
| .....  | 50           | 50           | 50           |                                   |  |
| Luci pannello • Panel lights • éclairage du panneau • Beleuchtung bedienfeld •<br>Luces panel • ОСВЕЩЕНИЕ ПАНЕЛИ (Optional) .....                        | (220-240/15) | (220-240/15) | (220-240/15) |                                   |  |
| Rubinetteria elettronica • Electronic tap • Robinetterie électronique<br>Elektronisch armaturen • Grifería electrónica • краны с электронными (optional) | 220-240/15   | 220-240/15   | 220-240/15   |                                   |  |
| (1) Riscaldatore • Heater • Chauffe-eau • Heizgerät • Calent. • Нагреватель..  | -            | 1,3          | 1,3          |                                   |  |
| Potenza assorbita • Power absorption • Puissance absorbée<br>Leistungsaufnahme • Potencia absorbida • поглощаемая мощность .....                         | 1,2          | 2,5          | 2,5          |                                   |  |

**CARATTERISTICHE DIMENSIONALI • WEIGHT AND DIMENSIONS • DIMENSIONS & POIDS**

**MASSE UND GEWICHTE • CARACTERISTICAS DIMENSIONALES • РАЗМЕРНЫЕ ХАРАКТЕРИСТИКИ**

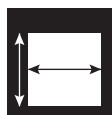

|  |                                  |                    |  |
|--|----------------------------------|--------------------|--|
| DIMENSIONI ESTERNE • EXTERNAL DIMENSIONS • DIM. EXTERIEURES • AUSSENABMESSUNG • DIM. EXTERNAS • Внутренние размеры   | cm                               | <b>Ø 180x63/66</b> |  |
| DIMENSIONI INTERNE • INSIDE DIMENSIONS • DIM. INTERIEURES • INNENABMESSUNG • DIM. INTERNAS • Внутренние размеры  | cm (L1)                          | <b>144</b>         |  |
| <b>L1</b> lunghezza al bordo superiore • length at upper edge • longueur depuis bord supérieur<br>Länge am Wannenrand • longitud al borde superior • длина по верхнему борту | cm (L2)                          | <b>116</b>         |  |
| <b>L2</b> lunghezza alle bocchette • length at fittings • longueur int. aux buses<br>Düsenabstand • longitud a las boquillas • длина по форсункам                            | cm (L1)                          | <b>155</b>         |  |
| <b>W1</b> larghezza centrale al bordo superiore • width at upper central edge • largeur centrale depuis bord supérieur<br>Brennenrand • центральная ширина по верхнему борту |                                  |                    |  |
| PESO NETTO VASCA • BATH NET WEIGHT • POIDS NET BAIGNOIRE • WANNEN-NETTOGEWICHT • PESO NETO BAÑERA • Вес нетто ванны.....   | kg                               | <b>107</b>         | <b>119</b> <b>107</b>                      |
| PESO NETTO CORNICE IN MARMO • MARBLE FRAME NET WEIGHT • POIDS CADRE EN MARBRE • MARMORRAHMEN-NETTOGEWICHT<br>PESO NETO MARCO DE MÁRMOL • Вес нетто мраморнафл рама .....     | kg                               | --                 | -- <b>53</b>                               |
| CARICO SUL PAVIMENTO • LOAD ON FLOOR • CHARGE SUR LE PLANCHER • BODENBELASTUNG • CARGA SOBRE PAVIM. • Вагрузка на пол..  | kg/m <sup>2</sup> <sup>(y)</sup> | <b>247</b>         | <b>252</b> <b>268</b>                      |
| PESO DI SPEDIZIONE • SHIPPING WEIGHT • POIDS À L'EXPÉDITION • VERSANDGEWICHT • PESO DE EXPEDICIÓN • Вес при отправке.....  | kg                               | <b>178</b>         | <b>190</b> <b>V+M<sub>(x)</sub></b>        |
| VOLUME DI SPEDIZIONE • SHIPPING VOLUME • VOLUME À L'EXPÉDITION • VERSANDVOLUMEN.....   | cm <sup>3</sup>                  | <b>209x209x86</b>  | <b>209x209x86</b> <b>V+M<sub>(x)</sub></b> |
| VOLUMEN DE EXPEDICIÓN • Гбъем поставляемого груза  | m <sup>3</sup>                   | <b>3,8</b>         | <b>3,8</b> <b>V+M<sub>(x)</sub></b>        |

- (1) cornice in legno • wood frame • cadre en bois • Holzrahmen • marco de madera • деревянная рама  
(2) cornice in marmo • marble frame • cadre en marbre • Marmorrahmen • marco de mármol • мраморная рама

- (x) V: vasca • tub • baignoire • Wanne • bañera • ванна : cm 209x209x86 (m<sup>3</sup> 3,8) - kg 178  
M: cornice in marmo • marble frame • cadre en marbre • Marmorrahmen • marco de mármol • мраморная рама: cm 168x78x16 (m<sup>3</sup> 0,21) - kg 95

I dati e le caratteristiche non impegnano la Jacuzzi Europe S.p.A., che si riserva il diritto di apportare tutte le modifiche ritenute opportune senza obbligo di preavviso o di sostituzione. The data and characteristics indicated do not oblige Jacuzzi Europe, who reserves the right to make the necessary changes they feel opportune without forewarning or substitution. Les caractéristiques indiquées, n'engagent pas la Jacuzzi Europe qui se réserve le droit d'apporter toutes les modifications qu'elle jugera opportune sans obligation de préavis ou de remplacement. Die Angaben sind für Jacuzzi Europe nicht bindend. Änderungen, die dem Fortschritt dienen, halten wir uns vor. Los datos y características indicadas no comprometen a Jacuzzi Europe que se reserva el derecho de aportar todas las modificaciones que considere oportunas sin obligación de preaviso o de sustitución. Приведенные данные и характеристики являются для фирмы Jacuzzi Europe S.p.A. необязательными. Фирма оставляет за собой право внесения всех тех изменений, которые будут признаны необходимыми, без обязательства предварительного уведомления или замены.





Allegare ai testi di pag.3 e 4 • This sheet to be with texts on pages 5 and 6  
 Fiche à associer aux textes des pages 7 et 8 • Dieses Datenblatt muß vom Text von S.9-10  
 Ficha a unirse a textos pág.11 y 12 • Приложить к текстам на стр. 13 - 14

Nova

Wood  
Stone

# Built in

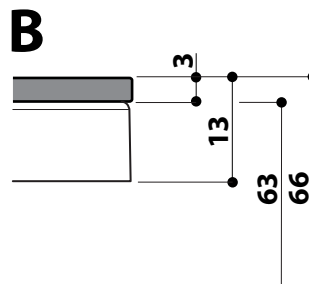
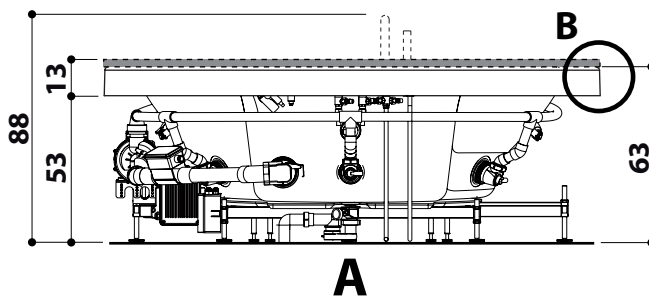
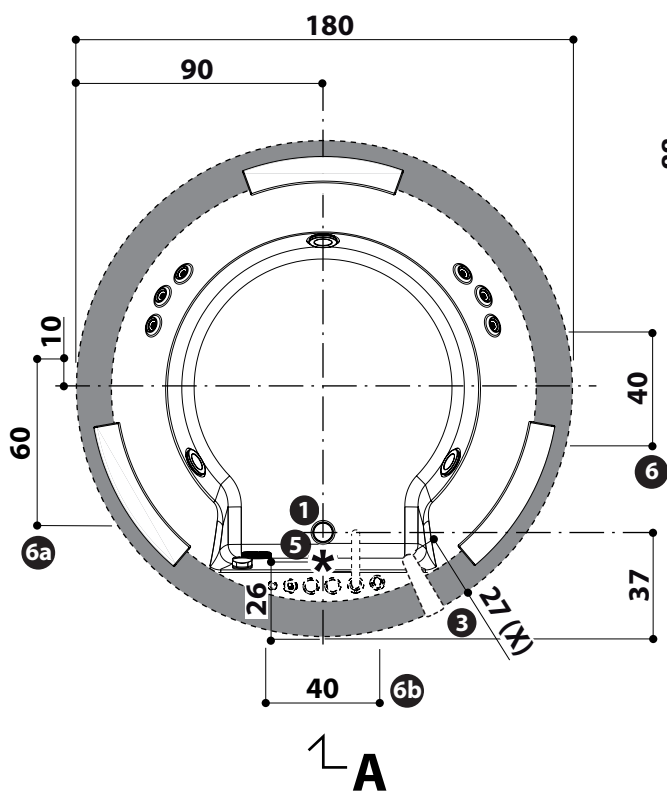
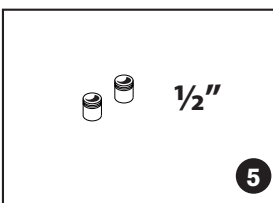
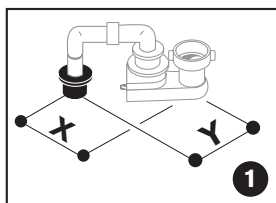
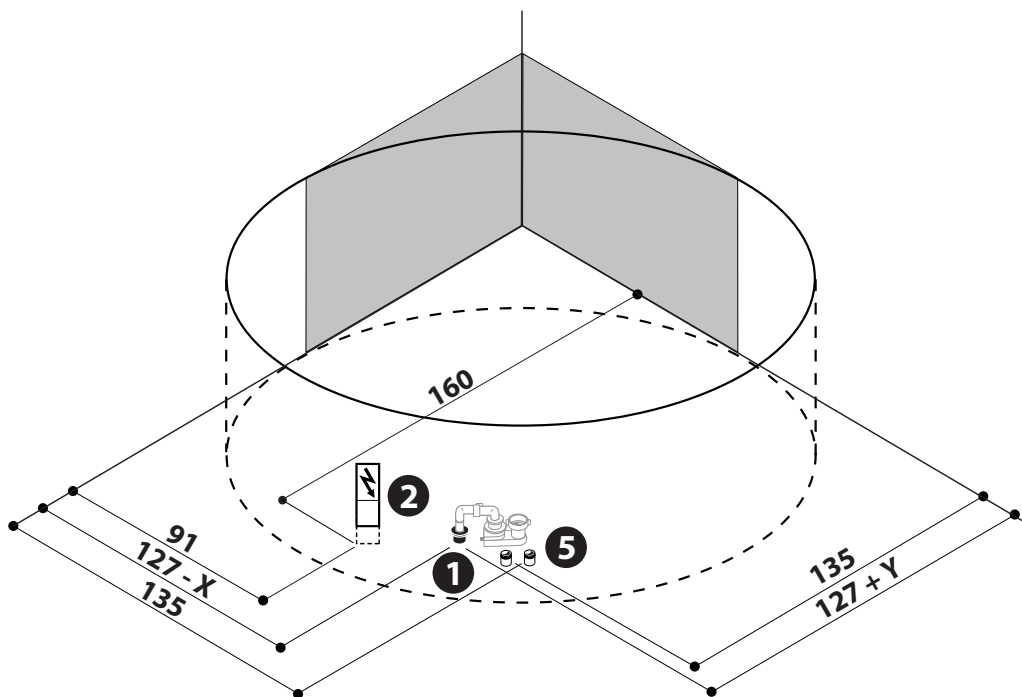



**CARATTERISTICHE IDRAULICHE • HYDRAULIC SPECIFICATIONS • CARACTERISTIQUES HYDRAULIQUES**

**HYDRAULIK-ANGABEN • CARACTERISTICAS HIDRAULICAS • ГИДРАВЛИЧЕСКИЕ ХАРАКТЕРИСТИКИ**

|   |     |                                     |
|---|-----|-------------------------------------|
| VOLUME D'ACQUA • WATER VOLUME • CONTENANCE D'EAU • FASSUNGSVERMÖGEN • CONTENIDO DE AGUA • Объем воды.....       | lit | <b>510</b> <sup>(y)</sup>           |
| QUANTITÀ D'ACQUA • WATER CONTENT • VOLUME D'EAU • NUTZINHALT • CANTIDAD DE AGUA • Количество воды.....          | lit | <b>400</b> <sup>(z)</sup>           |
| ALLACCIAMENTO RUBINETTERIA • TAP CONNECTIONS • ROBINETTERIE • ANSCHLUSSE • GRIFERIA • Подключение кранов.....   | Ø   | <b>1 1/2" [3/4"]</b> <sup>(w)</sup> |
| BOCCHETTE • WHIRLPOOL FITTINGS • BUSES • ANZAHL MASSAGEDÜSEN • BOQUILLAS • лорсунки ( IDRO/ГИДРОМАССАЖНЫЕ)..... | n°  | <b>4 + 6</b>                        |
| PILETTA DI SCARICO • DRAIN • VIDAGE • ABLAUF • DESAGÜE • ИЛИВ.....  | Ø   | <b>1 1/2"</b>                       |

**(y)** al livello del troppo pieno • at the overflow level • au niveau du trop plein • Wasserstand bis zum Überlauf • a nivel rebosadero • на уровне перелива  
**(z)** richiesta per l'idromassaggio di una corporatura media • required for whirlpool of one person of average stature • pour une personne de corpulence moyenne  
 Wassermassage für 1 Person mittlerer Größe • para una persona de corpulencia media • необходимо для гидромассажа человека среднего телосложения  
**(w)** rubinetteria elettronica • electronic tap • robinetterie électronique • elektronisch armaturen • grifería electrónica • краны с электронными



**CARATTERISTICHE ELETTRICHE • ELECTRIC SPECIFICATIONS • CARACTERISTIQUES ELECTRIQUES**

**ELEKTRO-ANGABEN • CARACTERISTICAS ELECTRICAS • ЭЛЕКТРИЧЕСКИЕ ХАРАКТЕРИСТИКИ**

|  | <b>A</b>       | <b>B</b>                | <b>C</b>                | GRUPPO<br>UNIT<br>GROUPE<br>TYP<br>GRUPO<br>УЗЕЛ | <b>A</b><br>JP12 DIS<br>T/B/TLC<br><br><b>B</b><br>JP12 F DIS<br>T/B/R/TLC<br><br><b>C</b><br>JP12 F DIS<br>T/A/R/TLC |
|--|----------------|-------------------------|-------------------------|--|---|
| Volt/Вольт.....  | <b>220-240</b> | <b>220-240</b>          | <b>220-240</b>          | V/B  |   |
| Ampère/Ампер.....  | <b>6(18)</b>   | <b>6(18)</b>            | <b>6(18)</b>            | A/A  |   |
| Elettropompa • Electric pump • Électropompe.....                                 | -              | <b>+6<sup>(1)</sup></b> | <b>+6<sup>(1)</sup></b> | HP   |   |
| Elektropumpe • Electrobomba • ЭЛЕКТРОНАСОС.....                                  | <b>1,2</b>     | <b>1,2</b>              | <b>1,2</b>              | KW   |   |
| .....  | <b>50/60</b>   | <b>50/60</b>            | <b>50/60</b>            | Hz   |   |
| (1) Riscaldatore • Heater • Chauffe-eau • Heizgerät • Calent. • Нагреватель..... | -              | <b>1,3</b>              | <b>1,3</b>              | kW   |   |
| Potenza assorbita • Power absorption • Puissance absorbée                        |                |                         |                         |  |   |
| Leistungsaufnahme • Potencia absorbida • поглощаемая мощность.....               | <b>1,2</b>     | <b>2,5</b>              | <b>2,5</b>              | kW   |   |

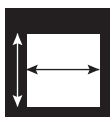

**CARATTERISTICHE DIMENSIONALI • WEIGHT AND DIMENSIONS • DIMENSIONS & POIDS**

**MASSE UND GEWICHTE • CARACTERISTICAS DIMENSIONALES • РАЗМЕРНЫЕ ХАРАКТЕРИСТИКИ**

|  |                                  |                    |  |
|--|----------------------------------|--------------------|--|
| DIMENSIONI ESTERNE • EXTERNAL DIMENSIONS • DIM. EXTERIEURES • AUSSENABMESSUNG • DIM. EXTERNAS • Внутренние размеры   | cm                               | <b>Ø 180x63/66</b> |  |
| DIMENSIONI INTERNE • INSIDE DIMENSIONS • DIM. INTERIEURES • INNENABMESSUNG • DIM. INTERNAS • Внутренние размеры  | cm (L1)                          | <b>144</b>         |  |
| <b>L1</b> lunghezza al bordo superiore • length at upper edge • longueur depuis bord supérieur<br>Länge am Wannenrand • longitud al borde superior • длина по верхнему борту | cm (L2)                          | <b>116</b>         |  |
| <b>L2</b> lunghezza alle bocchette • length at fittings • longueur int. aux buses<br>Düsenabstand • longitud a las boquillas • длина по форсункам                            | cm (L1)                          | <b>155</b>         |  |
| <b>W1</b> larghezza centrale al bordo superiore • width at upper central edge • largeur centrale depuis bord supérieur<br>Brennenrand • центральная ширина по верхнему борту |                                  |                    |  |
| PESO NETTO VASCA • BATH NET WEIGHT • POIDS NET BAIGNOIRE • WANNEN-NETTOGEWICHT • PESO NETO BAÑERA • Вес нетто ванны.....   | kg                               | <b>92</b>          | <b>104</b> <b>92</b>                       |
| PESO NETTO CORNICE IN MARMO • MARBLE FRAME NET WEIGHT • POIDS CADRE EN MARBRE • MARMORRAHMEN-NETTOGEWICHT  | kg                               | --                 | <b>53</b>                                  |
| PESO NETO MARCO DE MÁRMOL • Вес нетто мраморная рама.....  | kg                               |                    |  |
| CARICO SUL PAVIMENTO • LOAD ON FLOOR • CHARGE SUR LE PLANCHER • BODENBELASTUNG • CARGA SOBRE PAVIM. • Вагрузка на пол.....   | kg/m <sup>2</sup> <sup>(y)</sup> | <b>240</b>         | <b>245</b> <b>261</b>                      |
| PESO DI SPEDIZIONE • SHIPPING WEIGHT • POIDS À L'EXPÉDITION • VERSANDGEWICHT • PESO DE EXPEDICIÓN • Вес при отправке.....  | kg                               | <b>163</b>         | <b>175</b> <b>V+M<sub>(x)</sub></b>        |
| VOLUME DI SPEDIZIONE • SHIPPING VOLUME • VOLUME À L'EXPÉDITION • VERSANDVOLUMEN.....   | cm <sup>3</sup>                  | <b>209x209x86</b>  | <b>209x209x86</b> <b>V+M<sub>(x)</sub></b> |
| VOLUMEN DE EXPEDICIÓN • Объем поставляемого груза  | m <sup>3</sup>                   | <b>3,8</b>         | <b>3,8</b> <b>V+M<sub>(x)</sub></b>        |

**(1) cornice in legno • wood frame • cadre en bois • Holzrahmen • marco de madera • деревянная рама**  
**(2) cornice in marmo • marble frame • cadre en marbre • Marmorrahmen • marco de mármol • мраморная рама**

**(x)** V: vasca • tub • baignoire • Wanne • bañera • ванна : **cm 209x209x86 (m<sup>3</sup> 3,8) - kg 163**  
 M: cornice in marmo • marble frame • cadre en marbre • Marmorrahmen • marco de mármol • мраморная рама : **cm 168x78x16 (m<sup>3</sup> 0,21) - kg 95**

I dati e le caratteristiche non impegnano la Jacuzzi Europe S.p.A., che si riserva il diritto di apportare tutte le modifiche ritenute opportune senza obbligo di preavviso o di sostituzione. The data and characteristics indicated do not oblige Jacuzzi Europe, who reserves the right to make the necessary changes they feel opportune without forewarning or substitution. Les caractéristiques indiquées, n'engagent pas la Jacuzzi Europe qui se réserve le droit d'apporter toutes les modifications qu'elle jugera opportune sans obligation de préavis ou de remplacement. Die Angaben sind für Jacuzzi Europe nicht bindend. Änderungen, die dem Fortschritt dienen, halten wir uns vor. Los datos y características indicadas no comprometen a Jacuzzi Europe que se reserva el derecho de aportar todas las modificaciones que considere oportunas sin obligación de preaviso o de sustitución. Приведенные данные и характеристики являются для фирмы Jacuzzi Europe S.p.A. необязательными. Фирма оставляет за собой право внесения всех тех изменений, которые будут признаны необходимыми, без обязательства предварительного уведомления или замены.

